

令和3年度採用

群馬県公立高等学校教員選考試験問題

家 庭

受験 番号		氏 名	
----------	--	--------	--

— 注 意 事 項 —

- 1 「開始」の指示があるまでは、問題用紙を開かないでください。
- 2 問題は、1ページから3ページまであります。「開始」の指示後、すぐに確認してください。
- 3 解答は、すべて解答用紙に記入してください。
- 4 「終了」の指示があったら、直ちに筆記具を置き、問題用紙と番号順に重ねた解答用紙を机の上に置いてください。
- 5 退席の指示があるまで、その場でお待ちください。
- 6 この問題用紙は、持ち帰ってください。

- 1 次の文章は、「高等学校学習指導要領解説家庭編（平成30年7月）」の第2章 家庭科の各科目「第2節 家庭総合 2 内容とその取扱い (4)高齢者との関わりと福祉」の内容の一部である。後の(1)、(2)の問いに答えなさい。

ア 次のような知識及び技能を身に付けること。

(ア) 高齢期の心身の特徴，高齢者の（ a ）と自立生活の支援や（ b ）について理解を深め，高齢者の心身の状況に応じて適切に関わるための生活支援に関する技能を身に付けること。

(イ) 高齢者を取り巻く（ c ）の変化や課題及び（ d ）について理解を深めること。

イ 高齢者の自立生活を支えるために，家族や地域及び社会の果たす役割の重要性について考察し，高齢者の心身の状況に応じた適切な支援の方法や関わり方を工夫すること。

- (1) 文章中の空欄（ a ）～（ d ）に適する語句を書け。
- (2) 下線部に関して次の①、②の問いに答えよ。
- ① 2000年に介護保険が導入され、2005年の改正で介護予防給付が追加された。介護予防給付を受けられる対象者及び利用できるサービスの内容を答えよ。
  - ② 各市区町村に2005年以降設置された、各地域住民の保健・福祉・医療の向上などを総合的に行う機関の名称を書け。

- 2 2015年、国連サミットにおいてSDGsが採択された。家庭総合の授業において、SDGsを取り上げ、社会、経済、環境等を広い視野で考える機会としたい。次の(1)、(2)の問いに答えなさい。

- (1) SDGsの目標とは何か、説明せよ。
- (2) SDGs 17分野のゴール目標の中に「ジェンダー平等を実現しよう」がある。これを授業で扱う場合、次の①、②の問いに答えよ。

- ① どのような知識を生徒に身に付けさせたいか、具体的な事柄を2つ書け。
- ② どのようなことを生徒に考えさせたいか、具体的な事柄を2つ書け。

- 3 食生活について、次の(1)～(3)の問いに答えなさい。

- (1) 調理実習で「冷や汁」を作るとする。次の①～③の問いに答えよ。
- ① 「冷や汁」の特徴について、説明せよ。
  - ② 「冷や汁」では、だし汁を使用するが、煮干しを使った、だしの取り方を説明せよ。
  - ③ だし汁以外で「冷や汁」に主に使用する食材名を書き、生徒が理解しやすいように作り方を書け。
- (2) さば、さけ、いかなどに寄生し、食中毒の原因となる寄生虫の名称を書け。
- (3) ビタミンの不足は、身体の不調や欠乏症の原因となる。次の①、②の欠乏症を引き起こすビタミンの名称を書け。
- ① 脚気
  - ② 壊血病

4 住生活について、次の(1)～(3)の問いに答えなさい。

- (1) 次の文章中の空欄 ( a ) ～ ( c ) に適する語句又は数字を書け。
- ① 建築基準法では、日照や通風を確保するために ( a ) 率や容積率、部屋の有効採光面積などを定めている。窓などの開口部はその居室の床面積に対し ( b ) 以上確保する必要がある。
  - ② 高齢者や障がい者が気軽に移動できるように階段や段差を解消することを目指した「新バリアフリー法」(2006年12月施行)は、公共交通機関を対象とした「交通バリアフリー法」と、ビルやホテル、飲食店などを対象とした「( c )」の2つを統合したものである。
- (2) 建材や家具の接着剤などに含まれる揮発性の有機化合物などにより起こる、めまいや吐き気等、体調不良の症状が見られる健康障害を何というか書け。
- (3) 住まいの中で高齢者が暮らしやすくなる工夫として考えられることについて、浴室・トイレを例に挙げ、具体的に答えよ。

5 民法改正に伴い、2022年4月1日以降、18歳以上が成年として扱われるようになる。このことを消費生活の授業で取り上げる場合、次の(1)、(2)の問いに答えなさい。

- (1) クレジットカードに関して、次の①、②の問いに答えよ。
- ① クレジットカードのメリット、デメリットについて書け。
  - ② クレジットカードを使用する上での注意点を書け。
- (2) 民法改正前と民法改正後では、「契約」に関して違いが生じる。この違いについて生徒に理解させたいことを書け。

6 高齢社会について、次の(1)、(2)の問いに答えなさい。

- (1) 次のグラフは、「日本の年齢別人口比率の推移」について示したものである。グラフの内容等を踏まえ、日本における高齢化の特徴と課題について書け。

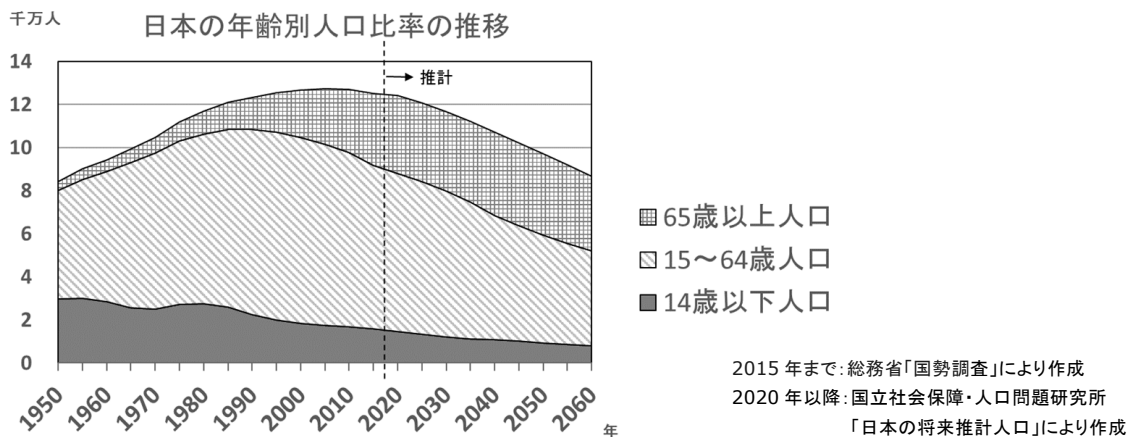

- (2) 全人口に占める高齢者の割合が増加することから考えられる社会問題とその解決策について書け。

7 子どもの発達と保育について、次の(1)、(2)の問いに答えなさい。

(1) 次のグラフは、不慮の事故による子どもの死亡数を示したものである。後の①、②の問いに答えよ。

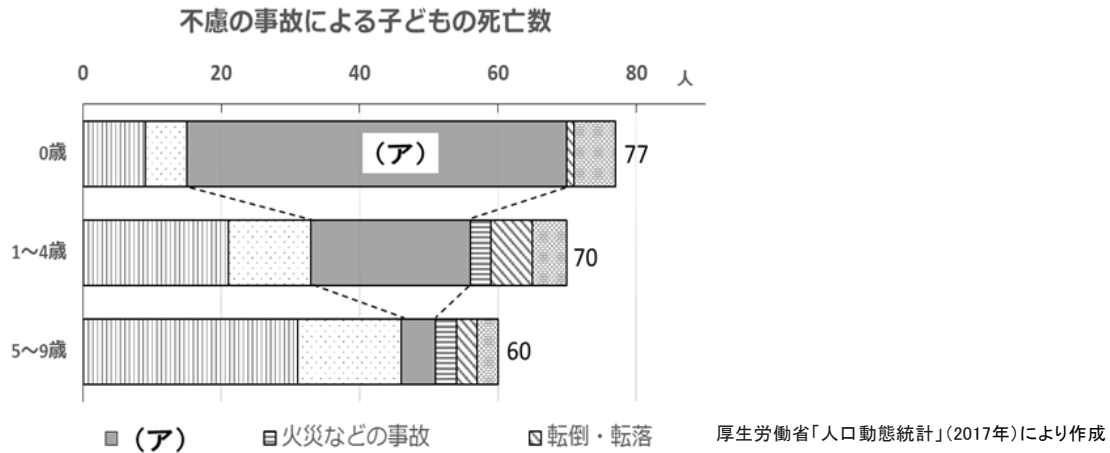

- ① 0歳児の死亡原因として最も多いグラフの(ア)は何か書け。  
② (ア)の原因と、それを防ぐ方法について説明せよ。

(2) 子どもの権利と福祉について、次の①、②の文章が説明している法律等の名称を答えよ。

- ① 日本国憲法の精神に基づき、1951年の「こどもの日」に制定。児童の基本的な権利を宣言した取り決め。  
② 1989年国連総会において採択された。子どもの最善の利益を考慮し、親や社会が果たすべき義務を国際的に約束した条約。

8 学校家庭クラブ活動について、次の(1)、(2)の問いに答えなさい。

(1) 学校家庭クラブ活動とはどのような活動か、主な目的を答えよ。

(2) 学校家庭クラブ活動として、生徒が「布マスクを製作し、老人ホームにプレゼントしたい。」と提案した。次の問いに答えよ。

- ① 布マスクに適する布地は何か。また、その布地が布マスクに適している理由を書け。  
② 50分程度で製作できる布マスクについて、その製作手順を図を用いて説明せよ。なお、手順については被服の学習事項に留意し、使用する材料・用具、具体的な大きさ及び縫い代の始末等を示すこと。

科目	家庭解答用紙	3枚中の1	受験番号	氏名

(3年)

1	(1)	(a)		(b)	
		(c)		(d)	
	(2)	①	対象者		
			内容		
		②			

2	(1)				
	(2)	①			
		②			

3	(1)	①				
		②				
		③	食材名			
			作り方			
	(2)					
	(3)	①			②	

科目	家庭解答用紙	3枚中の2	受験番号	氏名	(3年)
----	--------	-------	------	----	------

4	(1)	(a)		(b)	
		(c)			
	(2)				
(3)	浴室				
	トイレ				

5	(1)	①			
		②			
(2)					

6	(1)	特徴			
		課題			
(2)	社会問題				
	解決策				

7	(1)	①			
		②	原因		
			方法		
(2)	①			②	

科 目	家庭解答用紙	3枚中の3	受験 番号	氏 名	(3年)
--------	--------	-------	----------	--------	------

8	(1)				
	(2)	①	布地	理由	
		②			

以下はあくまでも解答の一例です。

科 目	家庭解答用紙	3枚中の1	受験 番号	氏 名	(3年)
--------	--------	-------	----------	--------	------

1	(1)	(a)	尊厳	(3)	(b)	介護	(3)
		(c)	社会環境	(3)	(d)	高齢者福祉	(3)
	(2)	①	対象者	要介護認定で要支援1、2と判定された人。等			(2)
			内容	身体状況の悪化を防ぎ、自立した生活が継続できるように介護予防を目的とした支援を行う。等			(2)
		②	地域包括支援センター	(2)			
2	(1)	誰一人取り残さない持続可能で、多様性と包摂性のある社会の実現を目指すこと。等					(2)
	(2)	①	ジェンダーとは、社会的・文化的に作られた性差のことである。等				(2)
			男女雇用機会均等法で、教育訓練や定年・退職・解雇などの性別的取り扱いの禁止、募集・採用配置・解雇の機会均等など規定されている。等				(2)
		②	現在の日本において、男女が協力して仕事や家事を行う上で何が問題だと思うか。等				(2)
			日本においては、女性のほうが男性よりも非正規雇用の割合が多いのはなぜか。等				(2)
3	(1)	①	九州地方の郷土料理。夏の暑くて食欲のない時でも食べやすく栄養を摂取しやすい料理である。群馬の郷土料理でもある。等				(2)
		②	頭と内臓を取り、水に30分ほどつけてから、沸騰後2～3分煮出す。等				(2)
		③	食材名	みそ、だし汁、ごま、きゅうり、青じそ、みょうが 等			(2)
			作り方	(例)：1人分 1 ボールにだし汁1カップ(200ml)を入れ、すったごまを加える。次にみそ(9g)を加えよく混ぜて溶かす。 2 きゅうりは、厚さ1mmの半月切りにし、青じそやみょうがは、せん切りにする。 3 2を1に入れ、器に盛りつけ、飯やそうめんにかけて食べる。			(4)
	(2)	アニサキス			(3)		
(3)	①	ビタミンB <sub>1</sub>	(2)	②	ビタミンC	(2)	



以下はあくまでも解答の一例です。

科目	家庭解答用紙	3枚中の2	受験番号	氏名	(3年)
----	--------	-------	------	----	------

4	(1)	(a)	建蔽（建ぺい）	(2)	(b)	1 / 7	(2)		
		(c)	ハートビル法	(2)					
	(2)	シックハウス症候群		(2)					
	(3)	浴室	敷居に段差がなく引き戸の広い入り口や、浴槽の出入りをサポートする手すり、水にぬれても滑りにくい床。等					(2)	
トイレ		便器の立ち座りに合わせた手すりの設置や、冬場の温度変化を少なくするための暖房。等					(2)		
5	(1)	①	メリットは、現金を持たずに買い物ができる。信用証明になる。デメリットは、使い過ぎのリスクがある。不正利用への対応が遅れると被害が多額になるおそれがある。等					(3)	
		②	クレジットカードを収入に見合わない使い方をした場合、自己破産などに陥ってしまう危険性がある。他人に貸したり、暗証番号を教えたりしない。等					(3)	
	(2)	現行民法では、未成年者取り消しが適応されるため契約の取り消しができる。民法改正後は、18歳成年年齢となるため場合によっては取り消しが難しい。等					(3)		
6	(1)	特徴	日本の全人口に占める65歳以上の比率は急速に増え、今後も高齢人口比率が増えることが予測されている。一方、少子化の進行により0～14歳の年少人口は減少している。等					(2)	
		課題	少子高齢化によって人口構成がアンバランスになり、高齢者の経済生活を支える年金制度の維持や介護の担い手不足が問題視されている。等					(2)	
	(2)	社会問題	孤独死の増加。等					(2)	
		解決策	ボランティアの方や前期高齢者などが、一人暮らしの高齢者の見守りなどを行う。等					(2)	
7	(1)	①	窒息					(2)	
		②	原因	寝具などによる窒息。等					(2)
			方法	柔らかい寝具を使用しないように注意する。等					(2)
	(2)	①	児童憲章	(3)	②	子どもの権利条約（児童の権利に関する条約）	(3)		

以下はあくまでも解答の一例です。

科 目	家庭解答用紙	3枚中の3	受験 番号	氏 名	(3年)
--------	--------	-------	----------	--------	------

8 (1) 学校全体や地域の問題などに対し、周囲の人と協力して取り組み、学校や地域における生活の問題を探り、充実や向上を目指して行う実践活動をする事。等 (3)

(2) ① 布地 綿(ガーゼ)等 (2) 理由 吸湿性が良い。等 (2)

② (例)  
材料等：布 (20 cm×17 cm)、ガーゼ (15 cm×17 cm)、ゴム (30 cm×2 本)、ミシン、ミシン糸、チャコペン、裁ちばさみ、ものさし、ゴム通し、アイロン

- 1 布の裏側からチャコペンでしるしを付け、裁断する。
- 2 中表になるように、中央を合わせガーゼを重ねる。
- 3 上下それぞれ縫い代を1 cmとし、縫い合わせる。

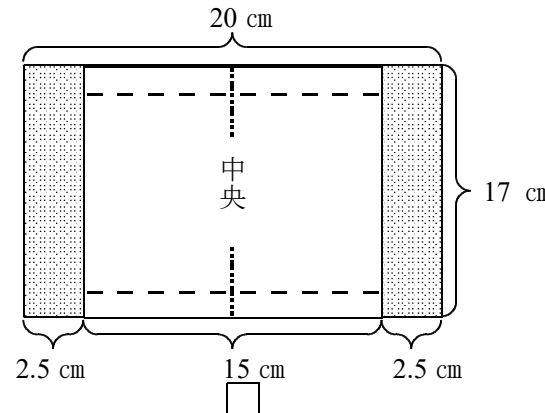

- 4 内側を表に返す。
- 5 上は2.5 cm、2 cmの折り目を3段作る。
- 6 アイロンで、折り目をしっかり付ける。

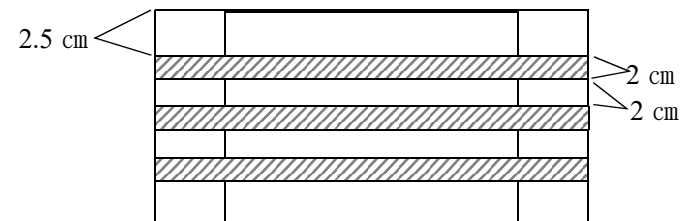

- 7 両端をそれぞれ0.5 cmの端ミシンで縫い、折り目を固定する。

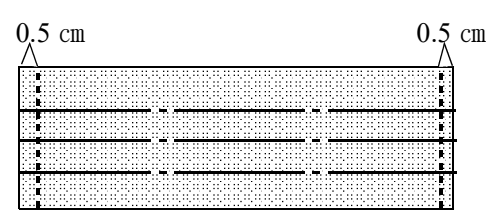

- 8 両端2.5 cmの部分をつつ折りにし、筒状にする。端をミシンで縫うときに最初と最後を返し縫いし、ほつれないようにする。

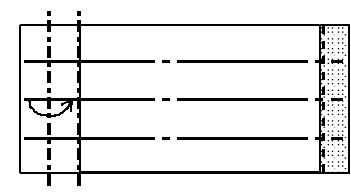

- 9 筒状になったところにゴムを通して結ぶ。結び目は筒の中に入れる。

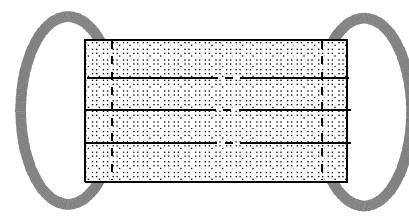

(7)